

УСТАНОВКА

Общие сведения

1. Убедитесь, что ванну будет устанавливать квалифицированный специалист.
2. Перед установкой внимательно осмотрите новое изделие на предмет возможных повреждений.

Установка ванны

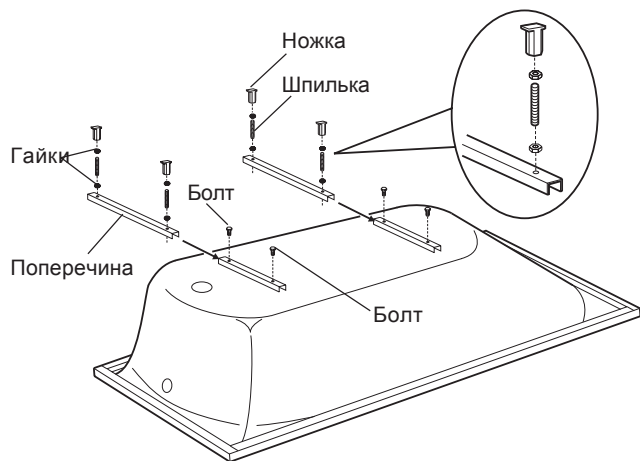

1. Установите поперечину на днище ванны, вдвинув ее в кронштейн по стрелке.
2. Выровняйте поперечины симметрично относительно продольной оси ванны и зафиксируйте их болтами в этом положении.
3. Установите ножки на поперечины и закрепите их гайками.

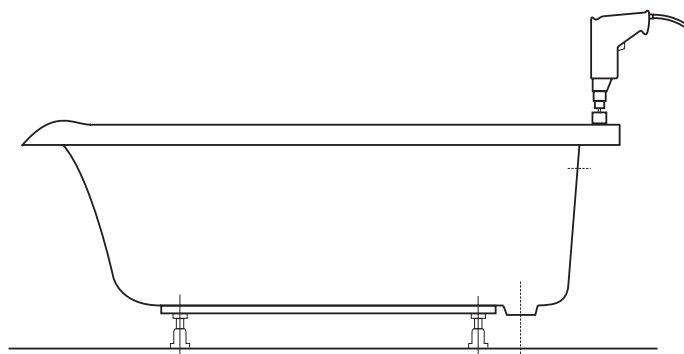

4. При необходимости отметьте положения отверстий под смеситель и высверлите отверстия с помощью соответствующего инструмента. Внимание! Положения монтажных отверстий под смеситель в зависимости от типа устанавливаемой ванны могут находиться на крайней полке или на центральной полке.
5. Устанавливайте смесители и сливы в ванну в соответствии с инструкциями производителя. Внимание! Если ванна устанавливается одной стороной к стене и она не имеет встроенной опоры, то мы рекомендуем использовать опорный брусок.

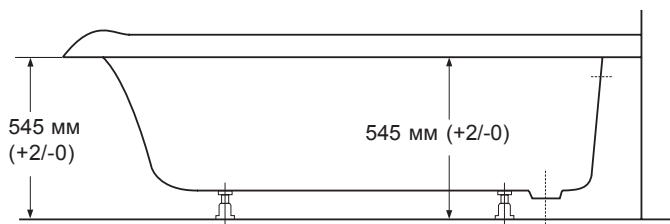

6. Установите ванну в нужное место и убедитесь, что она установлена горизонтально. Отрегулируйте ножки ванны таким образом, чтобы, во-первых полки ванны были бы горизонтальными, а во-вторых, чтобы нижняя кромка ванны была расположена на высоте 545 мм от уровня пола.
7. Прикрепите ножки ванны к полу с помощью шурупов.
8. Подключите трубопроводы к смесителю и сливу/переливу.

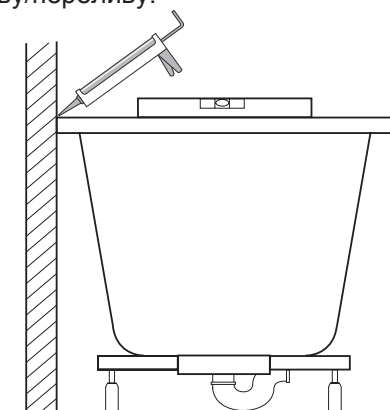

9. Нанесите герметик на стык ванны со стенами.
10. Выполните отделку стен в зоне расположения ванны.
11. Наполните ванну водой и нанесите силиконовый герметик по периметру ванны. Дайте герметику затвердеть, а затем слейте воду.
12. При необходимости установите панель для ванны. См отдельные инструкции..

УХОД ЗА ВАННОЙ

Чистка

Внимание! Возможный риск повреждения изделия.

Многие чистящие средства содержат абразивы и химические вещества и не должны использоваться для чистки нержавеющей стали, эмали, деталей из пластмассы или деталей с покрытием. Такие детали рекомендуется очищать мыльным раствором, а затем их вытирать насухо мягкой тканью.